



masterwood

Z

X

Y

PROJECT 315

CENTRO DI LAVORO A CONTROLLO NUMERICO

CENTRE D'USINAGE A COMMANDE NUMERIQUE

NUMERISCH GESTEUERTES BEARBEITUNGSZENTRUM



PROJECT 315

IL TUO PRIMO CENTRO DI LAVORO A CONTROLLO NUMERICO.
LA SOLUZIONE IMBATTIBILE!

VOTRE PREMIER CENTRE D'USINAGE A COMMANDE NUMERIQUE.
LA SOLUTION IMBATTABLE!

IHR ERSTES CNC BEARBEITUNGSZENTRUM.
DIE UNSCHLAGBARE LÖSUNG!

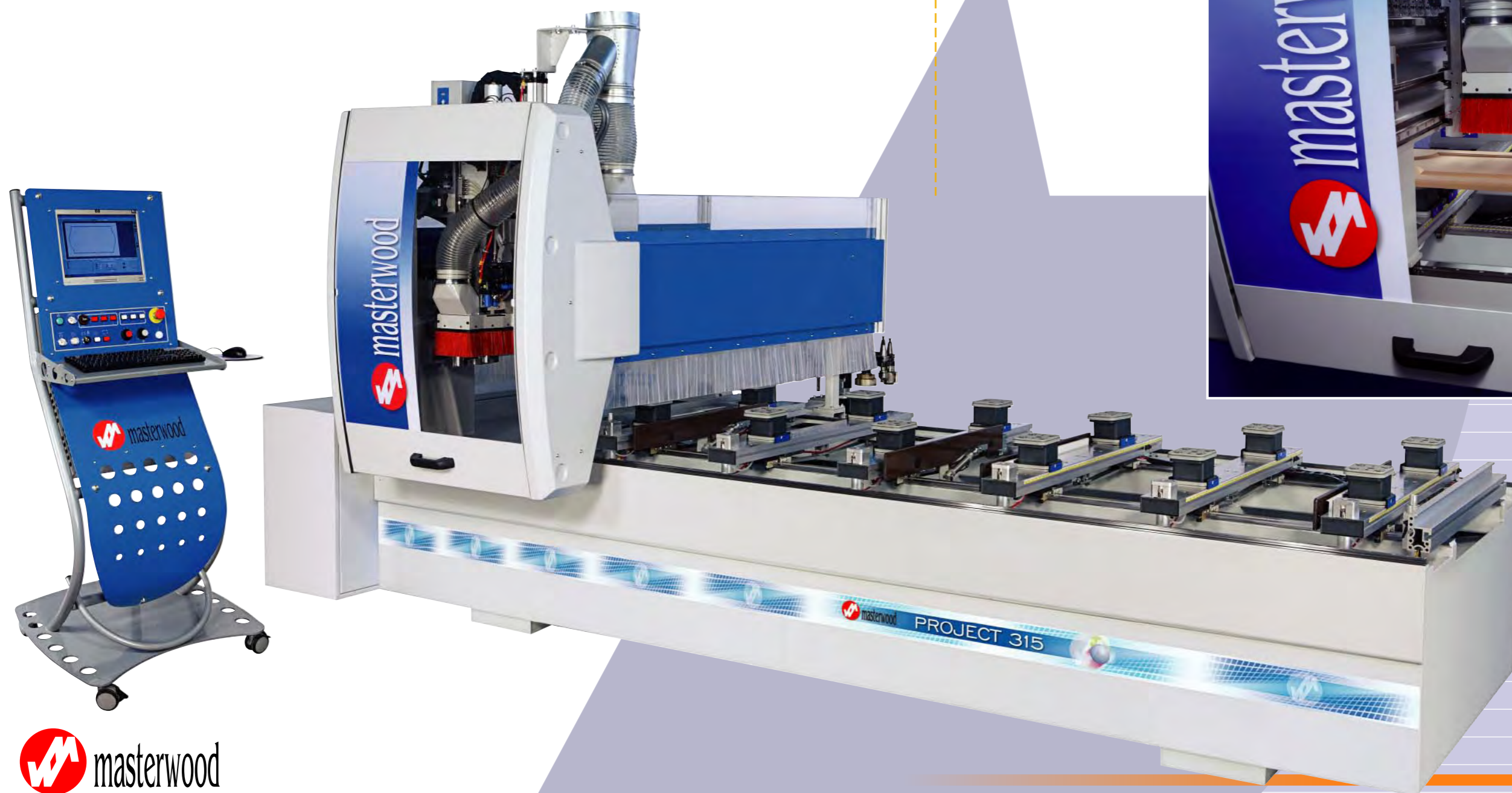
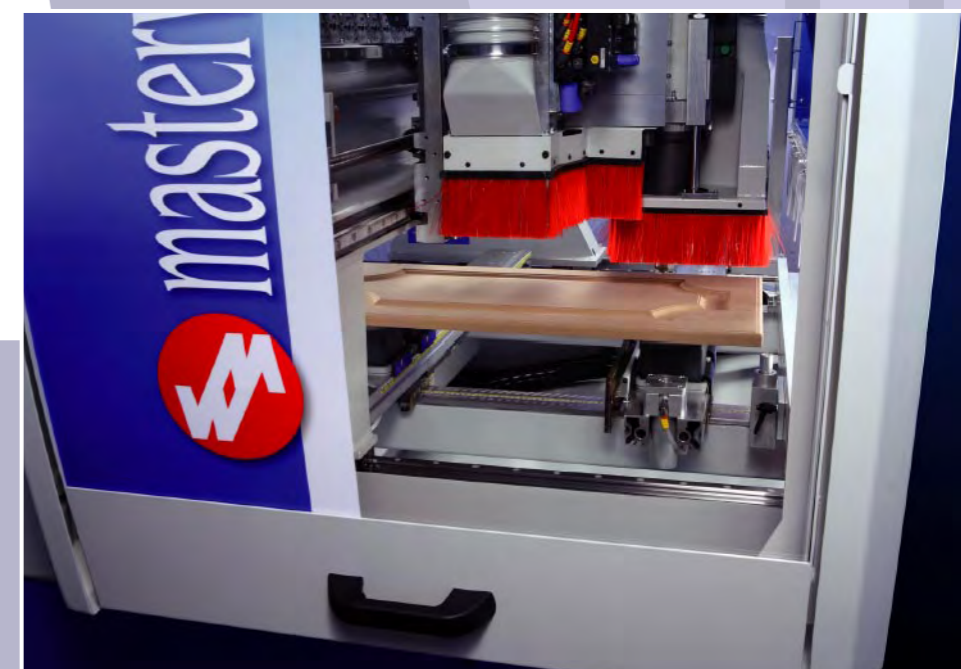

PIANO LAVORO TUBELESS

VERSATILE, SEMPLICE E VELOCE DA CONFIGURARE.

TABLE DE TRAVAIL TUBELESS

UNIVERSELLE, SIMPLE ET FACILE A UTILISER.

TUBELESS ARBEITSTISCH

VIELSEITIG, EINFACH UND SCHNELL ZU BEDIENEN.



Piano di lavoro componibile con ventose di forme diverse e posizionabili in qualunque punto del pianetto per soddisfare ogni necessità.

Table de travail pouvant être composée avec des ventouses de formes différentes et positionnables sur les barres à n'importe quel endroit pour ainsi répondre à toutes les demandes.

Der Arbeitstisch kann nach Wunsch zusammengesetzt werden mit Blocksaugern verschiedener Form, die in jedem beliebigen Punkt des Tischbalkens angebracht werden können, um jeder Anforderung zu entsprechen.



Il sistema di depressione permette il bloccaggio rapido delle ventose riducendo notevolmente i tempi per la configurazione del piano di lavoro.

Le système de dépression permet un blocage rapide des ventouses tout en réduisant considérablement le temps de préparation de la table de travail.

Das System ermöglicht eine schnelle Blockierung der Sauger mit wesentlicher Zeitersparnis in der Vorbereitung des Arbeitstisches.



SISTEMI DI BLOCCAGGIO

SYSTEMES DE BLOCAGE

VAKUUM SPANNSYSTEME

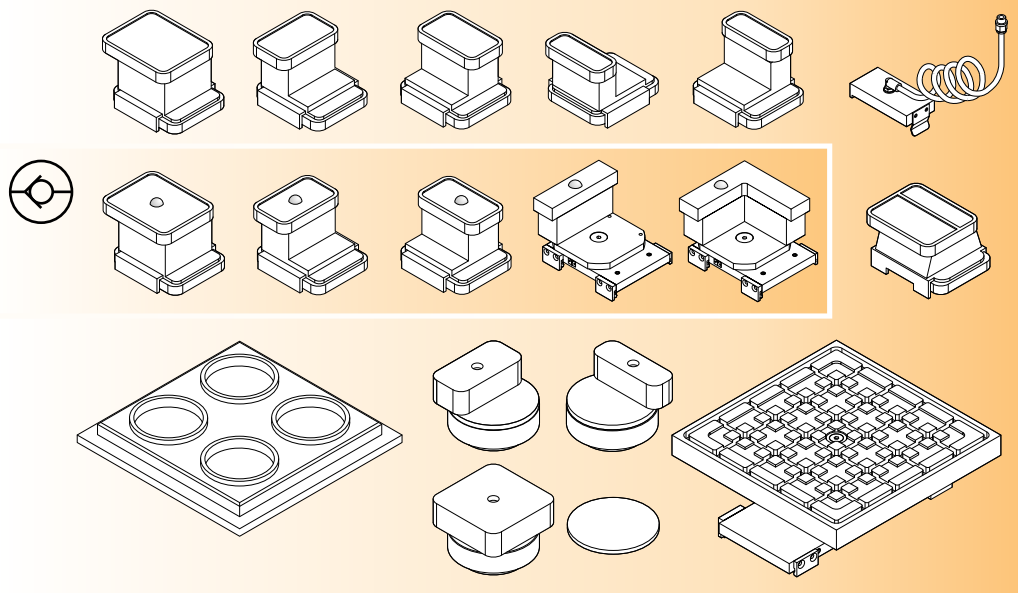

Comando a distanza con display.
Commande à distance avec display.
Mit Display Fernsteuerung.



Comando a distanza.
Commande à distance.
Fernsteuerung.

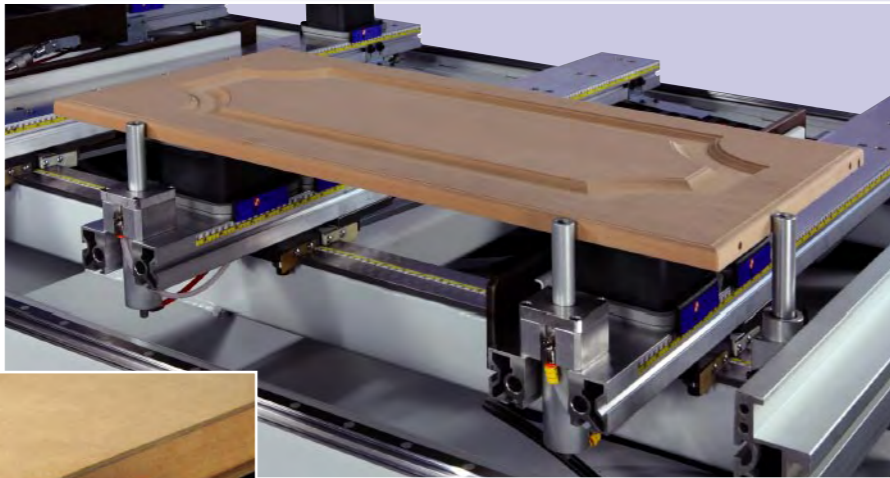

Battute di riferimento per pannelli con e senza bordi sporgenti.
 Butées de référence pour panneaux avec et sans surface en débord.
 Referenzanschläge für Platten mit und ohne Furnierüberständen.

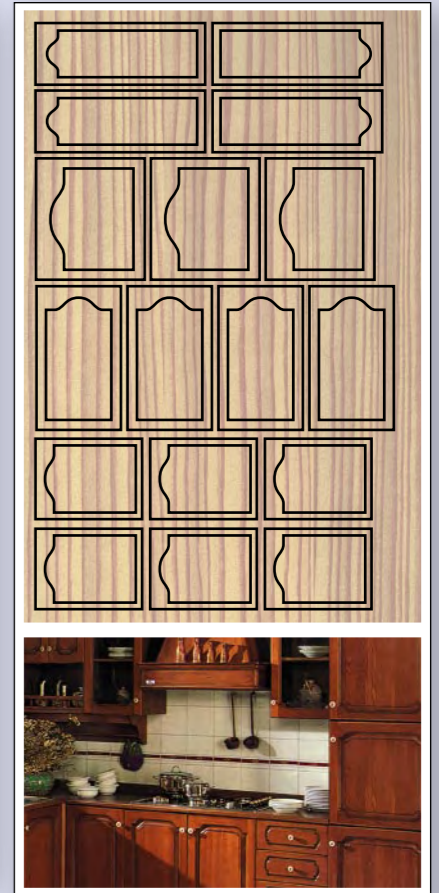
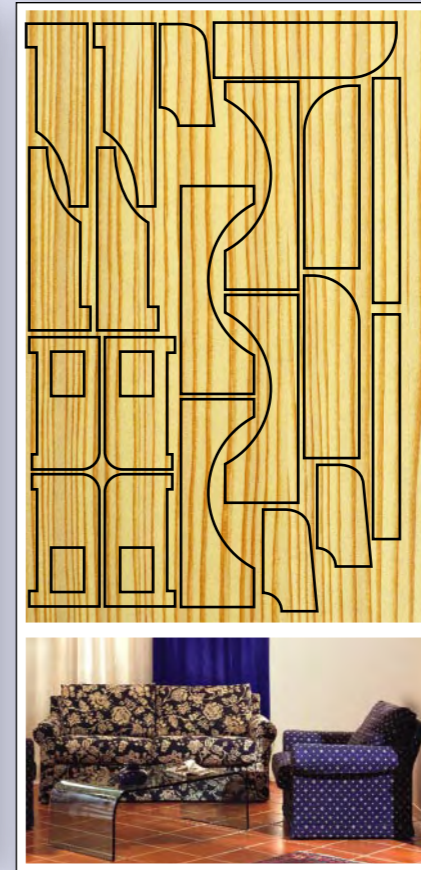
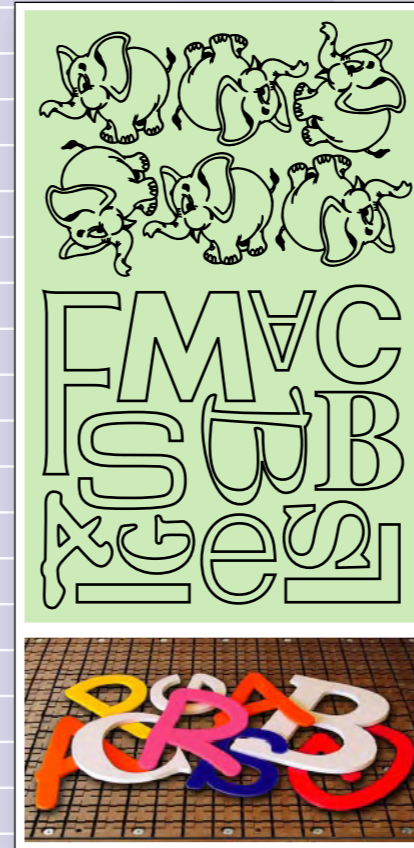

NESTING



Ventosa per realizzare porzioni di piano scanalato.
 Ventouse permettant de constituer des portions de table de travail quadrillée.
 Spezieller Blocksauger für die Einrichtung eines Rasterfisches auf einem Teil des Arbeitstisches.



Piano di lavoro scanalato.
 Table de travail quadrillée.
 Rasterfisch.



CONTROLLO NUMERICO COMMANDE NUMERIQUE NUMERISCHE STEUERUNG

MASTERWORK



CONTROLLO NUMERICO CON PC (Std.)

- Processore Intel
- PC commerciale
- Monitor a colori 15"
- Scheda video 3D AGP
- Tastiera
- Mouse
- Sistema operativo Windows
- Scheda Ethernet per il collegamento in rete

COMMANDE NUMERIQUE AVEC PC (Std.)

- Processeur Intel
- PC commercial
- Ecran vidéo couleurs 15"
- Carte vidéo 3D AGP
- Clavier
- Souris
- Système d'exploitation Windows
- Carte Ethernet permettant le branchement en réseau

NUMERISCHE STEUERUNG MIT PC (Std.)

- Prozessor Intel
- Handelsüblicher PC
- Monitor: 15" Farbbildschirm
- 3D AGP Videokarte
- Tastatur
- Mouse
- Bedienoberfläche Windows
- Ethernet Karte für die Netzverbindung

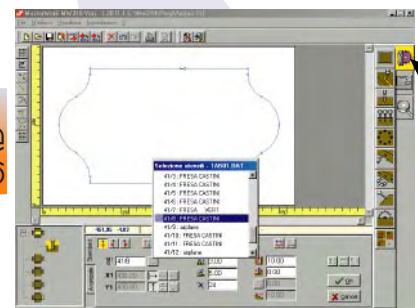
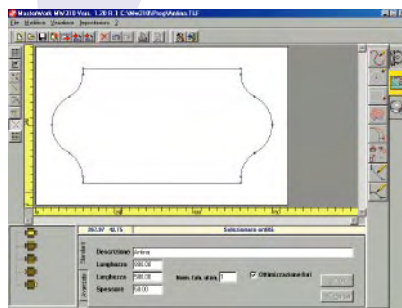

Sistema Masterwood per il disegno e la generazione automatica del programma di lavoro.
Le système Masterwood pour le dessin et la génération automatique du programme de travail.
Masterwood-System für die Zeichnung und das automatische Generieren des Arbeitsprogramms.

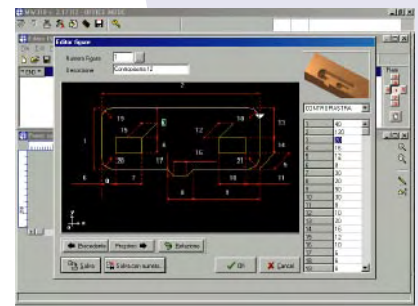
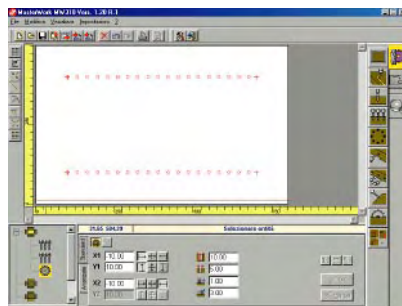

Programmazione grafica di foratura, fresatura, taglio e ottimizzazione del ciclo di foratura.

Realizzazione di profili e disegni parametrici.

Programmation graphique de perçage, défonçage, coupe et optimisation du cycle de perçage.

Réalisation de profils et dessins paramétriques.

Graphische Bohr-, Fräs- und Schnittprogrammierung mit Bohroptimierung.

Erzeugung von parametrischen Profilen und Zeichnungen.

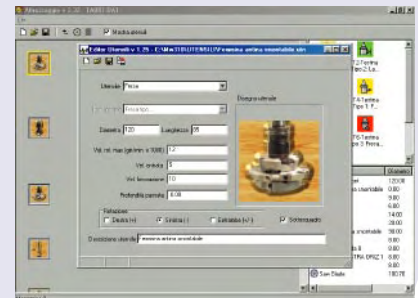
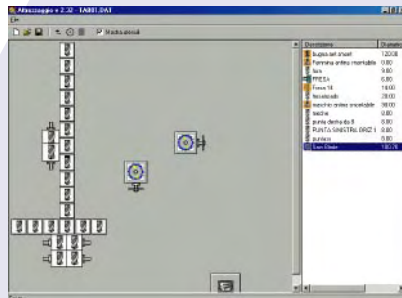

Editor utensili e attrezzaggio macchina. - Editor outils et équipement machine. - Werkzeugeditor und Maschinenbestückung.

- Programmazione grafica di foratura, fresatura, taglio e ottimizzazione del ciclo di foratura.
- Realizzazione di profili e disegni parametrici.
- Configurazione utensili (Attrezzaggio macchina - Editor utensili).
- Macro grafiche di base per elaborazioni elementari ed avanzate.
- Visualizzazione grafica delle facce lavorabili.
- Importazione di files DXF generati anche da sistemi CAD o da programmi commerciali per la realizzazione di mobili.
- Conversione automatica di più files DXF in programmi ISO.
- Programmation graphique de perçage, défonçage, coupe et optimisation du cycle de perçage.
- Réalisation de profils et dessins paramétriques.
- Configuration outils (Équipement machine - editor outils).
- Macro graphiques de base pour élaborations élémentaires et avancées.
- Visualisation graphique des superficies usinables.
- Importation de fichiers DXF générés par les systèmes CAD ou par des programmes commerciaux pour la réalisation de meubles.
- Conversion automatique de plusieurs fichiers DXF en programmes ISO.
- Grafische Bohr-, Fräs- und Schnittprogrammierung und Bohroptimierung.
- Ausführung von parametrischen Profilen und Zeichnungen.
- Werkzeugbestückung (Maschinenbestückung - Editor Werkzeuge).
- Macro Graphik für die Ausführung von einfachen und fortschrittlichen Bearbeitungen.
- Graphische Darstellung der zu bearbeitenden Flächen.
- Import von DXF Dateien, gestaltet durch CAD System oder durch handelsübliche Programme für die Möbelfertigung.
- Automatische Übertragung von mehreren DXF Dateien in ISO Programme.



S O F T W A R E

MW310

PROJECT 315

CAMPI DI LAVORO E CORSE • ZONES DE TRAVAIL ET COURSES • ARBEITSFELDER UND VERFAHRWEGE

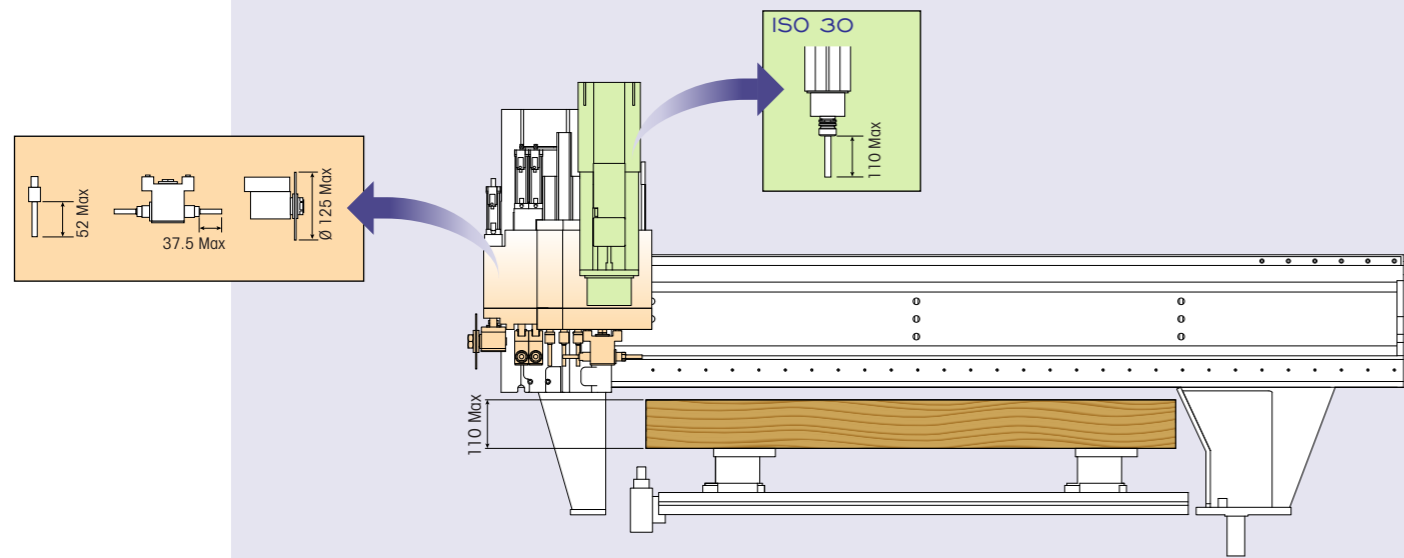

315

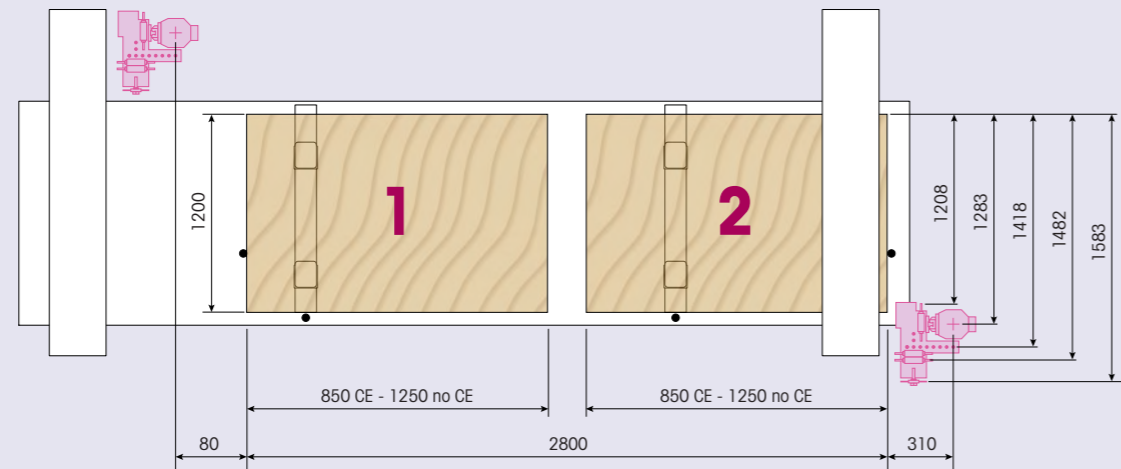

MAGAZZINO UTENSILI • MAGASINS OUTILS • WERKZEUGMAGAZINE

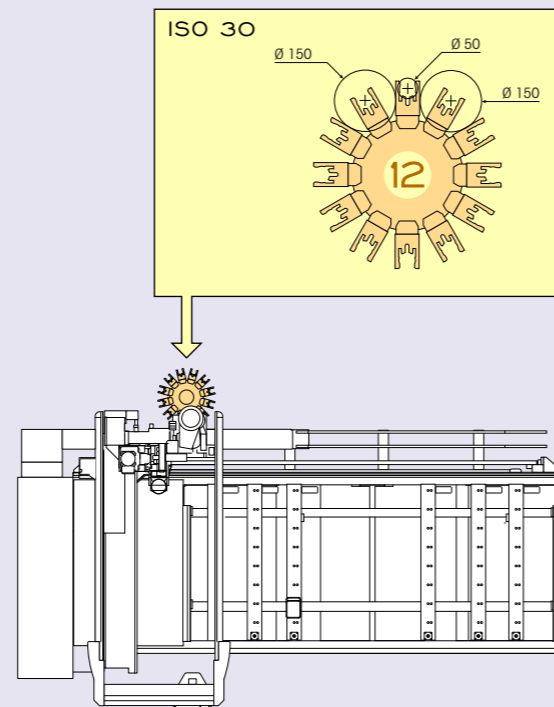

CARATTERISTICHE TECNICHE

Corsa assi X-Y-Z
Velocità massima di spostamento assi X-Y-Z

CARACTERISTIQUES TECHNIQUES

Course axes X-Y-Z
Vitesse maxi déplacement axes X-Y-Z

TECHNISCHE DATEN

Verfahrwege Achsen X-Y-Z
Max. Geschwindigkeit der Achsen X-Y-Z

3195 - 1780 - 290 mm
60-60-20 m/min

Piani di lavoro	Tables de travail	Arbeitsische	
Piano di lavoro "TUBELESS":	Table de travail "TUBELESS":	"TUBELESS" Arbeitstisch:	std
Pianetti	Barres	Tischbalken	6
Ventose 114 x 140 x 100 mm	Ventouses 114 x 140 x 100 mm	Saugköpfe 114 x 140 x 100 mm	12
Battute posteriori	Bufées arrière	Hintere Anschläge	-
Battute intermedie	Bufées intermédiaires	Zwischenanschläge	-
Battute anteriori	Bufées avant	Vordere Anschläge	6
Battute laterali	Bufées latérales	Seitliche Anschläge	1 dx - 1 sx
Battute per pannelli con bordi sporgenti	Bufées pour panneaux avec dépassement du chant	Furnieranschlag für Werkstücke mit Furnierüberständen	8 opt
Lame sollevamento pannello	Lames de soulèvement panneau	Werkstückhebervorrichtung	4
Piano di lavoro "SCANALATO"	Table de travail quadrillée	Rastertisch	opt
Capacità pompa per il vuoto	Capacité pompe à vide	Leistung der Vakuumpumpe	100 m³/h std - 250 m³/h opt

Testa di foratura	Tête de fraiseage	Bohrkopf	
Mandrini verticali indipendenti asse X	Mandrins verticaux indépendants axe X	Unabhängige Vertikalspindeln X-Achse	8
Mandrini verticali indipendenti asse Y	Mandrins verticaux indépendants axe Y	Unabhängige Vertikalspindeln Y-Achse	3
Mandrini orizzontali doppi asse X	Mandrins doubles horizontaux axe X	Doppel Horizontalspindeln X-Achse	2
Mandrini orizzontali doppi asse Y	Mandrins doubles horizontaux axe Y	Doppel Horizontalspindeln Y-Achse	1
Passo tra i mandrini	Pas entre les mandrins	Abstand zwischen den Spindeln	32 mm
Potenza motore	Puissance moteur	Motorleistung	1,5 kW
Velocità di rotazione mandrini	Vitesse de rotation mandrins	Spindeldrehzahl	4000 rpm

Gruppo lama circolare	Groupe scie circulaire	Sägeaggregat	
Lama circolare integrata nella testa di foratura	Groupe scie intégrée tête de perçage	Sägeaggregat im Bohrkopf integriert	1,5 kW - Ø 125 mm - 4000 rpm - opt A

Gruppi di fresatura	Groupes de fraiseage	Fräsaggregate	
Electromandrino 8 kW raffreddato ad aria Cono ISO 30	Electromandrin de 8 kW à refroidissement à air Cône ISO 30	Luftgekühltes Fräsaggregat 8 kW Kone ISO 30	1000 ÷ 24000 rpm 2
Anello adattatore a 4 riferimenti ortogonali per testine index	Plaque support d'adaptation à 4 ref. orthogonales pour le montage des têtes index	Verbindungsflansch mit 4 Bohrungen für die Aufnahme von Indexköpfen	ISO 30

Controllo numerico e software	Commande numérique et software	Numerische Steuerung und Software	
Controllo numerico con PC	Commande numérique avec PC	Numerische Steuerung mit PC	std
Masterwork	Masterwork	Masterwork	std
MW 310	MW 310	MW 310	std
Comando a distanza	Commande à distance	Fernsteuerung	opt
Comando a distanza con display	Commande à distance avec display	Digital-Fernsteuerung	opt

Installazione	Installation	Installation	
Potenza elettrica massima installata	Puissance électrique maxi installée	Erforderliche kW Leistung	28 kW
Pressione d'esercizio impianto pneumatico	Pression d'exercice circuit pneumatique	Betriebsdruck der pneumatischen Anlage	7-8 atm
Consumo aria compressa per ciclo	Consommation air comprimé par cycle	Druckluftverbrauch je Arbeitszyklus	~ 100 NI/min
Bocchetta di aspirazione superiore	Bouche aspiration supérieure	Oberer Absaugstutzen	Ø 200 mm
Bocchetta di aspirazione inferiore	Bouche aspiration inférieure	Unterer Absaugstutzen	Ø 150 mm
Velocità aria di aspirazione	Vitesse air aspiration	Absauggeschwindigkeit	25-30 m/sec
Consumo aria di aspirazione	Consommation air aspiration	Luftverbrauch	4500 m³/h
Trasporto	Transport	Transport	
Peso macchina	Poids machine	Gewicht der Maschine	2300 kg

(opt) = Optional. (std) = Standard. (-) = Non previsto / Non prévu / Nicht vorgesehen

DIMENSIONI DI INGOMBRO • DIMENSIONS • MASCHINENABMESSUNGEN

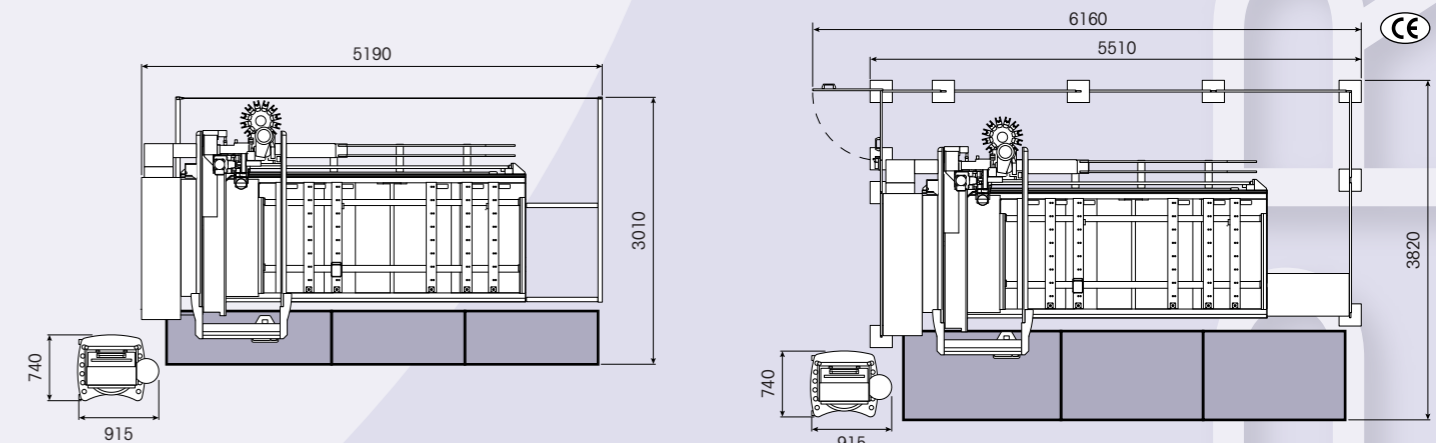



masterwood

Via Romania, 18/20
47900 Rimini - ITALY
Telephon + 39 - 0541 745211
Telefax + 39 - 0541 745350
<http://www.masterwood.com>
E-mail: sales@masterwood.com

Le illustrazioni e i dati contenuti nel presente prospetto non sono impegnativi.
Les illustrations et les données contenues dans ce dépliant ne nous engagent pas.
Die in diesem Prospekt vorhandenen Abbildungen und technischen Daten sind unverbindlich.